

ステンレス脱気筒N

ステンレス独特な、重厚な仕上がり。
見た目もきれい。

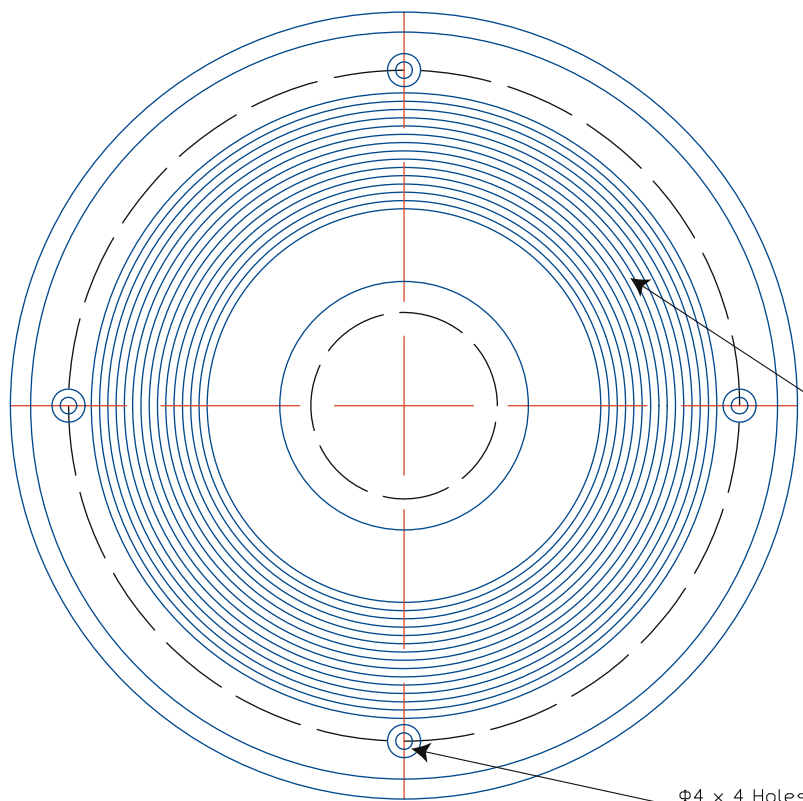
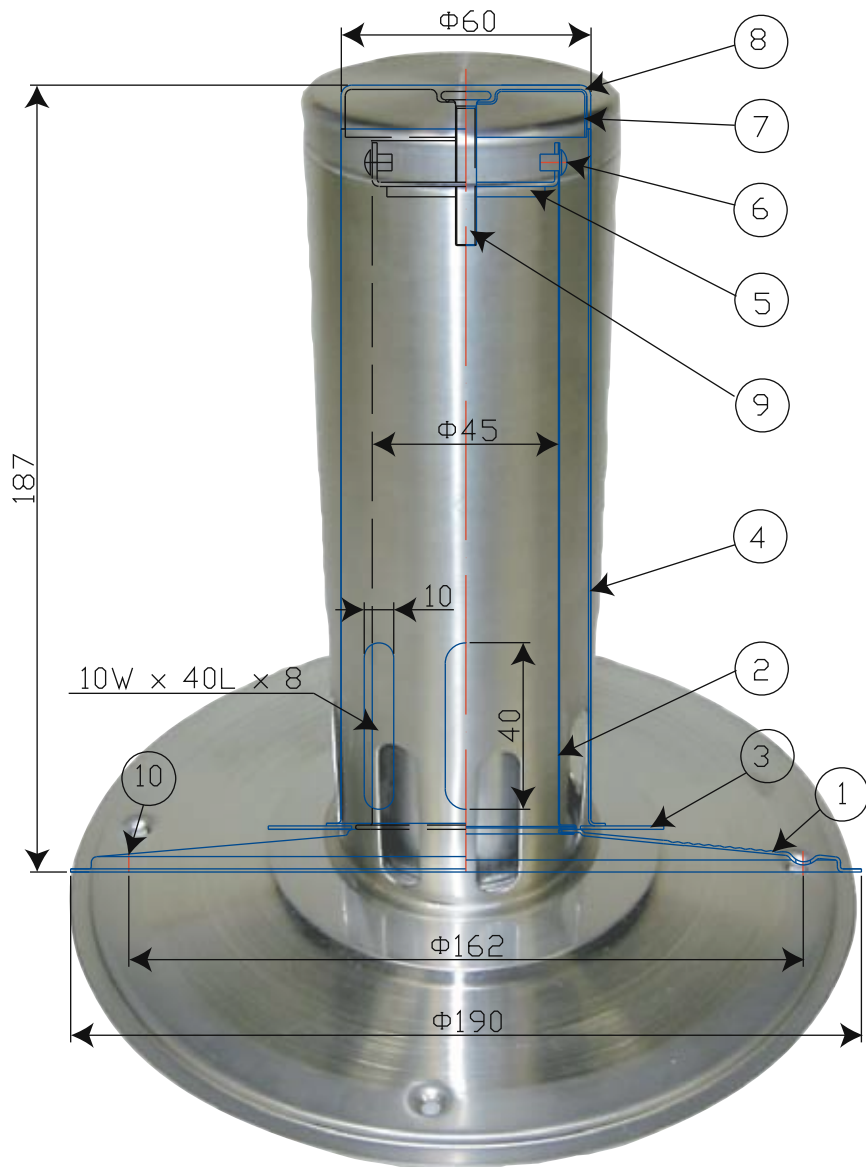

NOTE

1. 本品の表面はヘアライン仕上げとする。
2. 溶接部は、仕上げるものとする。
3. 有害なバリ、シャープエッジ等無きこと。
4. 本体プレートの表面は、ベルト24番による荒削り研磨とする。

10	脱気筒固定ビス、プラグ	各4本	SUS304		M4xL24 ビス+ Φ5xL24 プラグ
9	外筒固定ボルト	1	SUS304		M5 x L35 溶接ボルト
8	外筒外キャップ	1	SUS304	t±1.0	
7	外筒内キャップ	1	SUS304	t±0.8	
6	固定金具セットリベット	2	SUS304		Φ3.5 X L5
5	外筒固定金具	1	SUS304	t±1.0	
4	外筒	1	SUS304	t±0.8	
3	ワッシャー	1	SUS304	t±0.8	
2	内筒	1	SUS304	t±0.4	
1	本体プレート	1	SUS304	t±0.8	表面荒削り研磨
番号	品名	数量	材質	板厚	備考
部品名 脱気筒					

野口興産株式会社

本社 〒176-8522 東京都練馬区豊玉北2-16-14 TEL03-3994-5601
 南関東支店 〒224-0043 神奈川県横浜市都筑区折本町410 TEL045-475-1717
 東関東支店 〒262-0013 千葉県千葉市花見川区横橋町185-3 TEL043-286-1101
 北関東営業所 〒335-0033 埼玉県戸田市笹目北町12-14 TEL048-449-8822
 西関東営業所 〒186-0003 東京都国立市富士見台1-22-9 TEL042-580-1144
 静岡営業所 〒421-0121 静岡県静岡市駿河区広野1-19-21 TEL054-268-5100